

リフトシリーズ 垂直式テールリフト

最大積載量 **350kg** 標準ルーフ
リフト能力 **350kg**
昇降方式 垂直式 リフト駆動方式 電動モーター式

昇降時の横揺れが少なく、背の高い荷物も安心



Photo: 4WD 5MT

リフトシリーズ コンパクトテールリフト

最大積載量 **350kg** 標準ルーフ
リフト能力 **200kg**
昇降方式 スイングアーム式 リフト駆動方式 電動モーター式

標準トラックとほぼ同じスマートな外観



Photo: 2WD 4AT

背の高い荷物も安心



プラットフォームが垂直方向に昇降するため、横揺れが少なく、背の高い荷物も安心。

横からの積み降ろしもしやすい



制限リンク*がなく、横からの積み降ろしもしやすい、すっきりしたプラットフォーム。
※プラットフォームを水平に保つリンク。

リモコンで簡単操作



荷物を支えながら昇降することができます。リモコンを収納した状態でもリモコンボックスのスイッチで操作できます。



荷台寸法(mm)		
長	幅	高
1,915	1,410	285

ボディカラー(キャビン部)
ホワイト(W19)

主要装備



4ナンバー車			
駆動方式	トランスミッション	メーカー希望小売価格	北海道地区メーカー希望小売価格
2WD	5MT	1,252,800円(消費税抜き1,160,000円)	1,263,600円(消費税抜き1,170,000円)
	4AT	1,350,000円(消費税抜き1,250,000円)	1,360,800円(消費税抜き1,260,000円)
パートタイム4WD	5MT	1,404,000円(消費税抜き1,300,000円)	1,414,800円(消費税抜き1,310,000円)
	4AT	1,501,200円(消費税抜き1,390,000円)	1,512,000円(消費税抜き1,400,000円)

■リサイクル料金6,600円
キット・架装メーカー: 新明和工業(株)

標準トラックとほぼ同じ外観と使い勝手



折り畳み式プラットフォームを採用しており、運転時の後方視界が良く、普段の使い勝手や外観は、標準トラックとほぼ同じです。

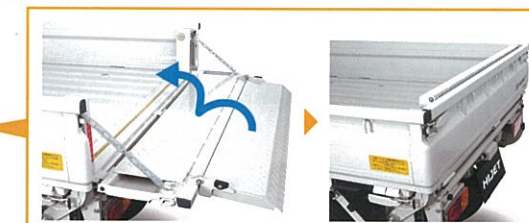

リモコンで簡単操作

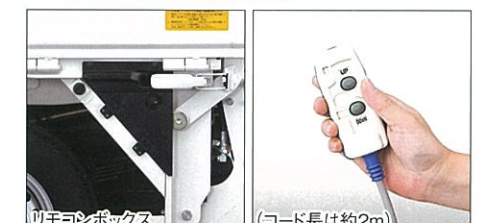

約2mのコード付リモコンスイッチを採用し、荷物を支えながら昇降することができます。

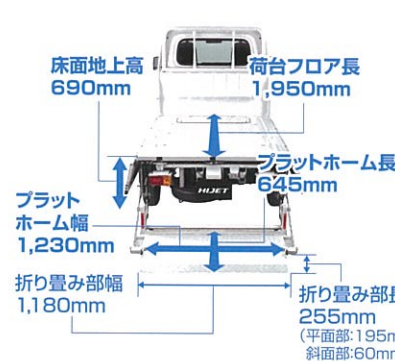

荷台寸法(mm)		
長	幅	高
1,875	1,410	285

ボディカラー(キャビン部)
ホワイト(W19)

主要装備



4ナンバー車			
駆動方式	トランスミッション	メーカー希望小売価格	北海道地区メーカー希望小売価格
2WD	5MT	1,166,400円(消費税抜き1,080,000円)	1,177,200円(消費税抜き1,090,000円)
	4AT	1,263,600円(消費税抜き1,170,000円)	1,274,400円(消費税抜き1,180,000円)
パートタイム4WD	5MT	1,317,600円(消費税抜き1,220,000円)	1,328,400円(消費税抜き1,230,000円)
	4AT	1,414,800円(消費税抜き1,310,000円)	1,425,600円(消費税抜き1,320,000円)

■リサイクル料金6,600円
キット・架装メーカー: ダイハツ九州(株)

⚠ 掲載写真(MT車)に装着のエンジンルームサイドカバーは、AT車には装着されません。

●価格はメーカー希望小売価格(消費税込み)で参考価格です。価格は販売会社が独自に定めていますので、詳しくは販売会社におたずねください。 ●価格はスペアタイヤ、タイヤ交換用工具付の価格です。 ●北海道地区の価格には寒冷地仕様が含まれます。 ●保険料、税金(消費税を除く)、登録料等の諸費用は別途申し受けます。 ●オプションおよび取付費はメーカー希望小売価格には含まれません。 ●自動車リサイクル法の施行により、リサイクル料金が別途必要となります。詳しくは販売会社におたずねください。